



**ASCENT**



## Sięgaj po więcej.

Ascent to nasze największe i najbardziej wszechstronne Subaru w historii, z trzema rzędami siedzeń i miejscami dla ośmiu osób.<sup>1</sup> Jest wyposażony w zaawansowane technologie, od aktywnych systemów bezpieczeństwa po funkcje rozrywkowe. A w 2024 roku Ascent przenosi swoją obecność na wyższy poziom - od stylowego wykończenia i akcentów po najnowocześniejszy wygląd kół<sup>1</sup>.



### Sprawność

Ascent wyposażony jest w standardowy napęd na wszystkie koła Subaru Symmetrical All-Wheel Drive, a jednocześnie spalanie paliwa na autostradzie wynosi 9l/100km,<sup>2</sup> i może holować do 2 268 kilogramów<sup>3</sup>. Dzięki 22,1 cm prześwitowi i dostępnym funkcjom X-MODE<sup>®</sup> z kontrolą zjazdu<sup>4</sup>, możesz dotrzeć do jeszcze większej liczby miejsc.



### Bezpieczeństwo

Subaru nieustannie rozwija swoje technologie bezpieczeństwa. Dlatego model Ascent wyposażony jest w najnowszą technologię wspomagania kierowcy EyeSight<sup>4</sup> oraz reflektory LED, które reagują na kierunek skrętu. Dodatkowo dostępny jest monitor otoczenia 360 stopni<sup>1</sup> oraz inteligentne lusterko wsteczne<sup>1</sup>, które poprawiają widoczność i zwiększają bezpieczeństwo podczas jazdy.



### Łączność

Niezależnie od tego, gdzie w którym miejscu się znajdujesz, w Ascent zawsze możesz pozostać w kontakcie - dzięki aż ośmiu portom USB<sup>15</sup> masz zawsze miejsce na podłączenie swojego urządzenia. Dostęp do muzyki i aplikacji jest prosty i płynny dzięki standardowemu systemowi SUBARU STARLINK<sup>®</sup> Multimedia, który wyposażony jest w 11,6-calowy ekran dotykowy oraz bezprzewodową integrację z Apple CarPlay<sup>®</sup> i Android Auto<sup>™</sup>.



### Wytrzymałość

Sztywna platforma Subaru Global Platform przyczynia się do długotrwałej trwałości modelu Ascent dzięki konstrukcji z wysokowytrzymałej stali. To jeden z powodów, dla których 96% pojazdów Subaru sprzedanych w ciągu ostatnich 10 lat nadal jest na drogach—więcej niż marki Honda czy Toyota<sup>6</sup>.

1. Dostępność zależy od poziomu wyposażenia. Szczegółowe informacje można uzyskać u sprzedawcy Subaru. 2. Oszacowane przez EPA zużycie paliwa na autostradzie dla poziomów wyposażenia Ascent i Ascent Premium 2024 ze standardowym wyposażeniem na poziomie 26 mpg na autostradzie. Rzeczywisty przebieg może się różnić. Szczegółowe informacje można uzyskać u sprzedawcy Subaru. 3. Maksymalny uciąg zależy od poziomu wyposażenia. Hamulce przyczepy mogą być potrzebne. Nie używać z żadnym typem zaczepu rozdzielającego ciężar, ponieważ ich użycie nie zostało zweryfikowane pod kątem współpracy z pojazdami Subaru. Niektóre funkcje bezpieczeństwa, w tym wykrywanie martwego pola, ostrzeganie o ruchu poprzecznym z tyłu, inteligentne lusterko wsteczne i X-MODE, mogą nie działać prawidłowo podczas holowania. Szczegółowe informacje można znaleźć w instrukcji obsługi. 4. EyeSight to technologia wspomagająca kierowcę, która może nie działać optymalnie we wszystkich warunkach jazdy. Kierowca jest zawsze odpowiedzialny za bezpieczną i uważną jazdę. Skuteczność systemu zależy od wielu czynników, takich jak konserwacja pojazdu, warunki pogodowe i drogowe. Szczegółowe informacje na temat działania i ograniczeń systemu można znaleźć w instrukcji obsługi. 5. Wymagane wyposażenie dodatkowe. Szczegółowe informacje można uzyskać u sprzedawcy Subaru. 6. Na podstawie danych Experian Automotive dotyczących pojazdów nieluksusowych w eksploatacji w porównaniu z łączną liczbą nowych rejestracji w latach 2013-2022 według stanu na grudzień 2022 r.



## Pomieści wszystkie wspomnienia.

### Trzy rzędy - 7 lub 8 siedzeń.

Z przestrzenią pasażerską do 4 330 litrów<sup>1</sup> oraz wieloma opcjami siedzeń, trzorzędowy Ascent pomieści wszystkich. Dostępne fotele kapitańskie w drugim rzędzie<sup>2</sup> ułatwiają dostęp do trzeciego rzędu, zapewniając jednocześnie siedzenia dla maksymalnie siedmiu osób. Jeśli wybierzesz kanapę w drugim rzędzie, możesz pomieścić do ośmiu osób.<sup>2</sup> Niezależnie od konfiguracji, wewnątrz Ascent to miejsce, gdzie zaczynają się podróże i wspaniałe historie.



Tylna kanapa



Oparcie trzeciego rzędu siedzeń dzielone w proporcji 60/40<sup>3</sup>



1. 4,33 metra sześciennego z opcjonalnym panoramicznym elektrycznie sterowanym szyberdachem.

2. Dostępność zależy od poziomu w informacji można uzyskać u sprzed



2 140 litrów przestrzeni bagażowej<sup>1</sup>



Schowek pod podłogą<sup>3</sup>

### Największe i najbardziej wszechstronne Subaru w historii.

Ascent został zaprojektowany tak, aby dostosować się do rozmiaru i charakteru Twojej podróży, niezależnie od tego, czy to codzienne zakupy, czy weekendowa wycieczka. Jego dwa rzędy siedzeń z możliwością składania w układzie 60/40 oferują szeroki zakres konfiguracji przestrzeni bagażowej i siedzeń. Oferuje również do 2140 litrów przestrzeni bagażowej<sup>1</sup> oraz dodatkowe schowki pod podłogą, jeśli zajdzie taka potrzeba. Mimo że przestrzeń jest rozległa, system amplifikacji głosu Cabin Connect 2 pozwala Ci utrzymać bliskość z pasażerami z tyłu. Przemysłane detale, takie jak elektryczna klapa bagażnika z przyciskiem blokady<sup>2</sup>, standardowe belki dachowe i 19 uchwytów na kubki, sprawiają, że Ascent sprosta wszystkim wymaganiom dnia codziennego.



Łatwy dostęp do trzeciego rzędu



Przestronna kabina

1. 2 060 litrów przestrzeni bagażowej z dostępnym panoramicznym dachem elektrycznym.  
2. Dostępność zależy od poziomu wyposażenia. Skontaktuj się z dealerm Subaru, aby uzyskać szczegóły.  
3. Pokazane akcesoria są opcjonalne.

## Dodatkowa para oczu za każdym razem, gdy prowadzisz.

Ascent wyposażony jest w najnowszą technologię wspomaganą kierowcy Subaru EyeSight<sup>1</sup>, teraz z automatycznym systemem awaryjnego kierowania<sup>2</sup> oraz szerokokątną kamerą mono, która zapewnia rozszerzony zasięg widoczności dla lepszej detekcji. Wyposażony w kompleksowy zestaw innowacyjnych funkcji bezpieczeństwa, EyeSight monitoruje drogę, ostrzega o potencjalnych zagrożeniach i może interweniować, aby pomóc uniknąć kolizji.



### Hamowanie przedkolizyjne

W razie potrzeby może pomóc spowolnić i zatrzymać samochód Ascent.



### Zaawansowany tempomat adaptacyjny z funkcją centrowania pasa ruchu

Automatycznie pomaga utrzymać środek pasa ruchu, w bezpiecznej odległości od poprzedzającego samochodu - nawet w ruchu ulicznym i na zakrętach.



### Przedkolizyjne zarządzanie przepustnicą

Może zmniejszyć moc silnika, aby dać ci więcej czasu na reakcję i pomóc zminimalizować możliwą siłę uderzenia w przypadku kolizji.



### Ostrzeżenie o opuszczeniu pasa ruchu i zbaczaniu z niego z funkcją zapobiegania opuszczeniu pasa ruchu

Jeśli przypadkowo zaczniesz zjeżdżać na skraj swojego pasa ruchu, EyeSight może ostrzec Cię za pomocą widocznych i słyszalnych ostrzeżeń, zanim przekroczysz granice pasa ruchu. Po aktywacji funkcja zapobiegania niekontrolowanej zmianie pasa ruchu może pomóc w powrocie na właściwy pas.

1 EyeSight to technologia wspomagająca kierowcę, która może nie działać optymalnie we wszystkich warunkach jazdy. Kierowca jest zawsze odpowiedzialny za bezpieczną i uważną jazdę. Skuteczność systemu zależy od wielu czynników, takich jak konserwacja pojazdu, warunki pogodowe i drogowe. Szczegółowe informacje na temat działania i ograniczeń systemu można znaleźć w instrukcji obsługi. 2 Automatyczny awaryjny układ kierowniczy wymaga funkcji wykrywania martwego pola. Dostępność zależy od poziomu wyposażenia. Szczegółowe informacje można uzyskać u sprzedawcy Subaru.



Jako lider w dziedzinie bezpieczeństwa, Subaru opracowało system ograniczania rozproszeń DriverFocus<sup>® 2 3</sup>, jeden z pierwszych tego typu technologii. Zaprojektowany zarówno dla nowych, jak i doświadczonych kierowców, współpracuje z systemem EyeSight, aby pomóc wykrywać rozproszenia uwagi lub senność podczas jazdy. Jeśli uwaga kierowcy odrywa się od drogi na zbyt długo, DriverFocus może dostarczać wizualne i dźwiękowe powiadomienia, aby przywrócić uwagę na drogę.

2. System Ograniczania Rozproszeń DriverFocus to technologia rozpoznawania kierowcy, zaprojektowana, aby ostrzegać kierowców, jeśli ich uwaga na drogę słabnie lub jeśli twarz kierowcy zdaje się odwracać. Kierowca zawsze odpowiada za bezpieczną i uważną jazdę. Skuteczność systemu może być wpływana przez ubrania na głowie lub twarzy. Zobacz Instrukcję Obsługi, aby uzyskać pełne informacje o działaniu i ograniczeniach systemu.  
3. Dostępność zależy od poziomu wyposażenia. Skontaktuj się z dealerm Subaru, aby uzyskać szczegóły.

Droga może się chwiać,  
ale Twoje priorytety  
pozostają stabilne.

Bezpieczeństwo, które spełnia najwyższe oczekiwania. Wiemy, co jest dla Ciebie najważniejsze podczas jazdy, dlatego bezpieczeństwo również jest dla nas priorytetem. Ascent jest montowany w USA i zbudowany na solidnej platformie Subaru Global Platform, wyposażonej w jedno z najnowocześniejszych systemów bezpieczeństwa aktywnego na rynku. Standardowe reflektory LED z funkcją reakcji na kierunek skrętu oraz asystentem świateł drogowych pomagają uczynić nocną jazdę jeszcze bezpieczniejszą. Dodatkowo dostępne są monitor otoczenia 360 stopni<sup>1</sup> i inteligentne lusterko wsteczne<sup>1</sup>, które pomagają zwiększyć świadomość przestrzenną.



### Wykrywanie martwego pola

Wykorzystując czujniki radarowe, system Wykrywania Martwego Pola<sup>2</sup> ostrzega Cię za pomocą wskaźnika wizualnego na lusterku zewnętrznym, jeśli system wykryje pojazd w Twoim martwym polu. Inna funkcja tego systemu, Asystent Zmiany Linii, informuje Cię migającym wskaźnikiem na lusterku zewnętrznym, jeśli wykryje pojazd zbliżający się z większą prędkością w sąsiednim pasie, gdy sygnalizujesz zamiar zmiany pasa ruchu.



### Ostrzeżenie o ruchu poprzecznym z tyłu

Ostrzeżenie o ruchu poprzecznym z tyłu<sup>12</sup> wykorzystuje czujniki radarowe, aby pomóc Ci w wykrywaniu nadjeżdżających z boku pojazdów podczas cofania. System ten korzysta z migającego wskaźnika wizualnego na lusterku zewnętrznym oraz wyświetlacza kamery tylnej, a także z sygnału dźwiękowego, aby ostrzec Cię o nadjeżdżającym pojeździe.



### Automatyczne hamowanie podczas cofania

Automatyczne hamowanie podczas cofania<sup>1,3</sup> może wykrywać obiekty znajdujące się bezpośrednio za Twoim pojazdem podczas cofania z niską prędkością i może pomóc zatrzymać Ascent, jeśli wykryje przeszkodę w swoim zasięgu, a hamulce nie zostały jeszcze wciśnięte. Dodatkowo dostępna jest kamera tylna, która pomoże Ci zachować czujność.



### SUBARU STARLINK Safety and Security

Ascent wyposażony jest w najnowszy system STARLINK Safety and Security<sup>14</sup>, który może powiadomić służby ratunkowe w przypadku nagłego wypadku, pomóc policji zlokalizować pojazd w razie kradzieży i wiele więcej. Dodatkowo, nowi kierowcy Ascent otrzymują bezpłatną trzyletnią subskrypcję STARLINK Safety Plus, która obejmuje zaawansowane powiadomienia o kolizji, rozszerzoną pomoc drogową, pomoc SOS i inne funkcje.

<sup>1</sup> Dostępność zależy od poziomu wyposażenia. Skontaktuj się z dealerem Subaru, aby uzyskać szczegóły.

<sup>2</sup> Systemy Wykrywania Martwego Pola, Asystent Zmiany Linii i Ostrzeżenie o Ruchu Poprzecznym z Tyłu są zaprojektowane, aby wspierać kierowcę poprzez monitorowanie tylnych i bocznych obszarów pojazdu podczas zmiany pasa lub cofania, i nie są substytutem bezpiecznej i uważnej jazdy.

<sup>3</sup> System Automatycznego Hamowania podczas Cofania nie jest substytutem bezpiecznej i uważnej jazdy. Skuteczność systemu zależy od wielu czynników, takich jak stan techniczny pojazdu, warunki pogodowe i drogowe. Zawsze zachowuj ostrożność i korzystaj z lusterka oraz kamery tylnej podczas cofania. Zobacz Instrukcję Obsługi, aby uzyskać pełne informacje o działaniu i ograniczeniach systemu.

<sup>4</sup> Wymagana jest subskrypcja. Obejmuje 3-letni okres próbny usług Safety Plus i 6-miesięczny okres próbny usług Safety and Security Plus. Plan Concierge można wykupić rocznie lub miesięcznie. Konieczna jest karta kredytowa dla określonych pakietów i w celu odnowienia subskrypcji. Usługa niedostępna we wszystkich stanach. Skontaktuj się z dealerem Subaru, aby uzyskać szczegóły.



Wodoodporna tapicerka StarTex

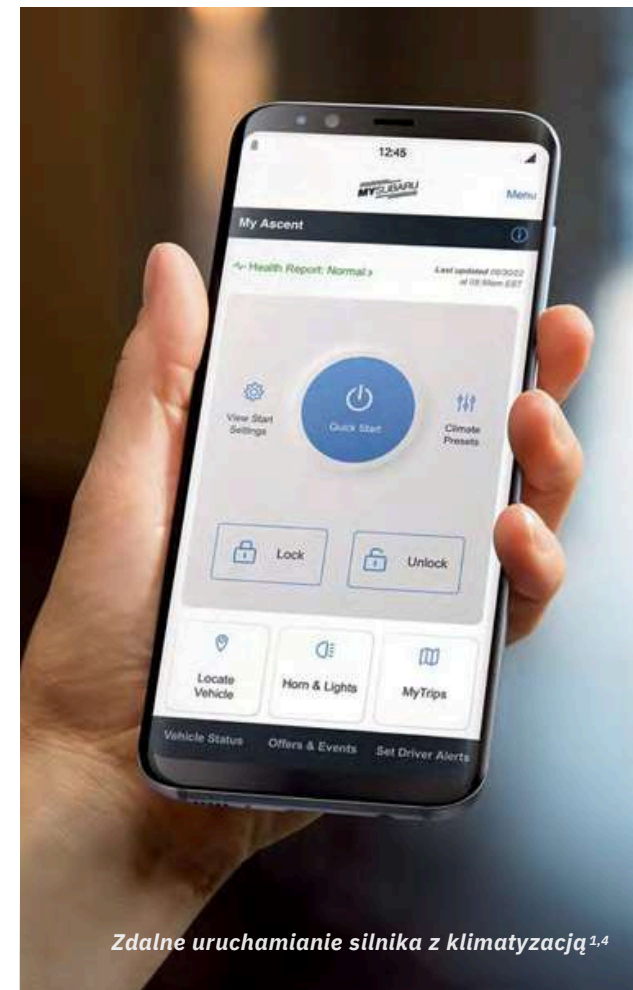

Zdalne uruchamianie silnika z klimatyzacją<sup>1,4</sup>



11.6-calowy ekran dotykowy

### More ways to bring passengers together.

Family time is quality time, and the Ascent helps make it exceptional. SUBARU STARLINK Multimedia features a standard 11.6-inch touchscreen along with wireless Apple CarPlay® and Android Auto™ integration for simple, seamless access to your music and apps. Thanks to built-in Wi-Fi capability<sup>1,2</sup> and up to eight USB ports<sup>1,3</sup> throughout the cabin, it's easy for passengers to stream their favorite content and keep all their devices charged and connected. And the available Harman Kardon® 792-watt-equivalent, 14-speaker premium audio system offers a crisp, authentic listening experience.<sup>1</sup>



Panoramyczny dach<sup>1</sup>



Obsługa Wi-Fi 4G LTE<sup>1,2</sup>



Sterowanie klimatyzacją z tylnego siedzenia<sup>1</sup>



Do 8 portów USB<sup>1,3</sup>



Harman Kardon® Premium Audio System<sup>1</sup>

**“Daleko jeszcze?”**  
tak nie powie nikt.

Subaru zaprojektowało model Ascent z nowoczesnymi technologiami, które minimalizują stres – abyś mógł znaleźć chwile spokoju podczas każdej podróży. Dostępny panoramiczny dach<sup>1</sup> o długości 54 cali, największy, jaki kiedykolwiek oferowano w Subaru, wypełnia wnętrze kojącym, naturalnym światłem. Są trzy oddzielne strefy klimatyzacji, w tym nawiewy powietrza w każdym rzędzie siedzeń. Dodatkowo, dostępne są podgrzewane i wentylowane przednie fotele<sup>1</sup>, podgrzewane fotele w drugim rzędzie<sup>1</sup> oraz sterowanie klimatyzacją dla tylnej części kabiny<sup>1</sup>, co umożliwia łatwe dostosowanie komfortu. Dzięki dostępnej funkcji zdalnego uruchamiania silnika z klimatyzacją<sup>1,4</sup> możesz ustawić idealną temperaturę w środku, zanim jeszcze wsiądziesz do samochodu.

Cabin Connect<sup>1</sup> to najnowszy sposób, w jaki Ascent zbliża pasażerów. Ten system wzmacniania głosu ułatwia rozmowę z pasażerami siedzącymi z tyłu, dzięki czemu możesz zachować "zewnątrzny głos" na zewnątrz.

1. Dostępność zależy od poziomu wyposażenia. Szczegółowe informacje można uzyskać u sprzedawcy Subaru. 2. Dostęp do Internetu jest kupowany oddzielnie za pośrednictwem AT&T z dostępnymi opcjami miesięcznymi, za gigabajt i nieograniczoną ilością danych. Obecni klienci AT&T mają możliwość dodania linii do swojego planu AT&T Mobile Share. 3. Wymagane wyposażenie dodatkowe. Szczegółowe informacje można uzyskać u sprzedawcy Subaru. 4. Wymaga systemu Keyless Access z przyciskiem Start. Niedostępne we wszystkich stanach. Szczegółowe informacje można uzyskać u sprzedawcy Subaru.



## Odkryj to, co jeszcze nieznane.

Wspomnienia powstają podczas takich wyjazdów, a Ascent jest zaprojektowany, aby Cię tam zabrać. Wyposażony w standardowy napęd na wszystkie koła Subaru Symmetrical All-Wheel Drive oraz bezpośredni wtrysk turbodoładowanego silnika SUBARU BOXER®, który osiąga do 9 l/100 km na autostradzie<sup>1</sup> i oferuje 260 KM oraz 377 Nm momentu obrotowego, Ascent jest w stanie holować do 2,268 kg<sup>2</sup>. Dzięki prześwitowi wynoszącemu 22 cm i standardowemu systemowi X-MODE z kontrolą zjazdu ze wzniesień, ta wymarzona podróż staje się bardziej rzeczywista niż kiedykolwiek.



5 | 2024 Ascent

1. Oszacowane przez EPA zużycie paliwa na autostradzie dla 2024 poziomów wyposażenia Ascent i Ascent Premium ze standardowym wyposażeniem wynosi 26 mpg na autostradzie. Rzeczywisty przebieg może się różnić. Szczegółowe informacje można uzyskać u sprzedawcy Subaru.  
2. Maksymalny uciąż zależy od poziomu wyposażenia. Hamulce przyczepy mogą być potrzebne. Nie używać z żadnym typem zaczepu rozdziłającego ciężar, ponieważ ich użycie nie zostało zweryfikowane pod kątem współpracy z pojazdami Subaru. Niektóre funkcje bezpieczeństwa, w tym wykrywanie martwego pola, ostrzeganie o ruchu poprzecznym z tyłu, inteligentne lusterko wsteczne i X-MODE, mogą nie działać prawidłowo podczas holowania. Szczegółowe informacje można znaleźć w instrukcji obsługi.



## 2024 Ascent Wymiary

<b>Dł/Szer/Wys</b>	500 cm / 193cm (218,0 z lusterkami) / 181,9 cm
<b>Rozstaw osi</b>	288,9 cm
<b>Rozstaw kół (przód/tył)</b>	163,6 cm / 163,1 cm
<b>Podstawowa masa własna</b>	<b>Ascent:</b> 2004 kg
	<b>Ascent Premium:</b> 2010 kg
	<b>Ascent Onyx Edition:</b> 2057 kg
	<b>Ascent Limited:</b> 2041 kg
	<b>Ascent Onyx Edition Limited:</b> 2080 kg
	<b>Ascent Touring:</b> 2083 kg
<b>Prześwit</b>	22,1 cm (przy masie własnej)

<b>Przeźroczność nad głową (przód/środek/tył)</b>	104,6 cm / 101,6 cm / 92,0 cm (z panoramicznym dachem: 102,6 cm / 98,3 cm / 92,0 cm)
<b>Przeźroczność na nogi (przód/środek/tył)</b>	107,2 cm / 98,0 cm / 80,5 cm
<b>Przeźroczność na ramiona (przód/środek/tył)</b>	155,0 cm / 153,0 cm / 144,8 cm
<b>Przeźroczność na biodra (przód/środek/tył)</b>	146,8 cm / 145,5 cm / 116,6 cm
<b>Przeźroczność pasażerska</b>	4,337 litrów (z panoramicznym dachem: 4,250 litrów)
<b>Pojemność bagażnika (wszystkie siedzenia w górę)</b>	504 litrów (z panoramicznym dachem: 498 litrów)
<b>Pojemność bagażnika (za drugim rzędem)</b>	1,229 litrów (z panoramicznym dachem: 1,192 litrów)
<b>Maksymalna pojemność bagażnika (za pierwszym rzędem)</b>	2,141 litrów (z panoramicznym dachem: 2,061 litrów)

Measurements in millimetres unless specified.  
 \* With available panoramic glass sunroof.  
 \*\* With mirrors folded.  
 \*\*\* With mirrors. 2181 with mirrors with integrated turn signals.

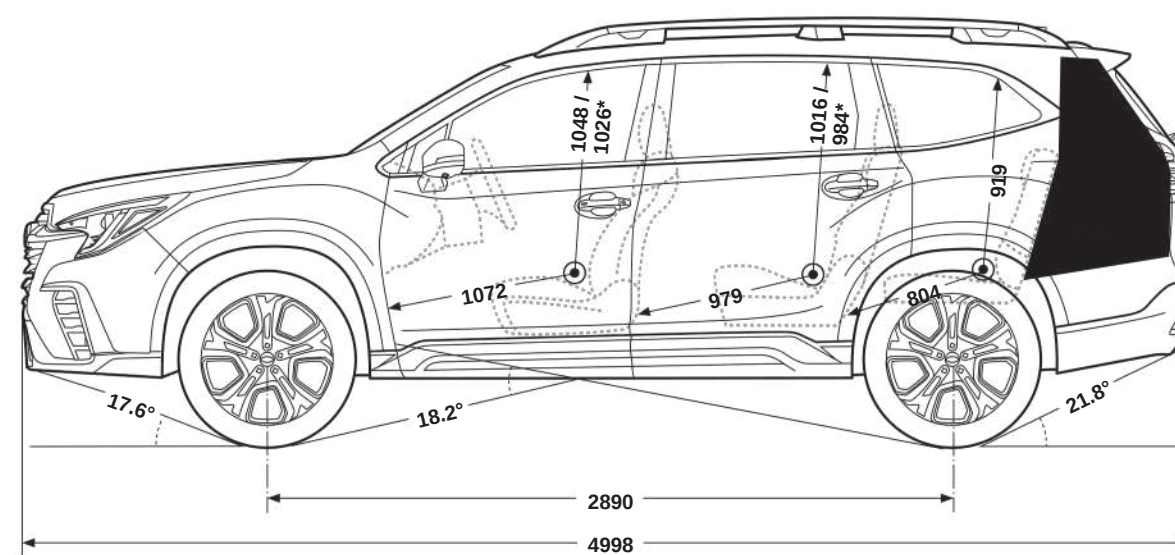
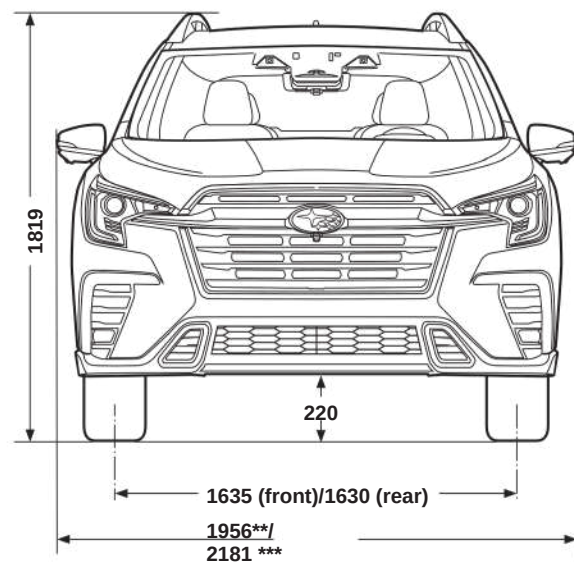

## 2024 Ascent Kolory

### Lakier

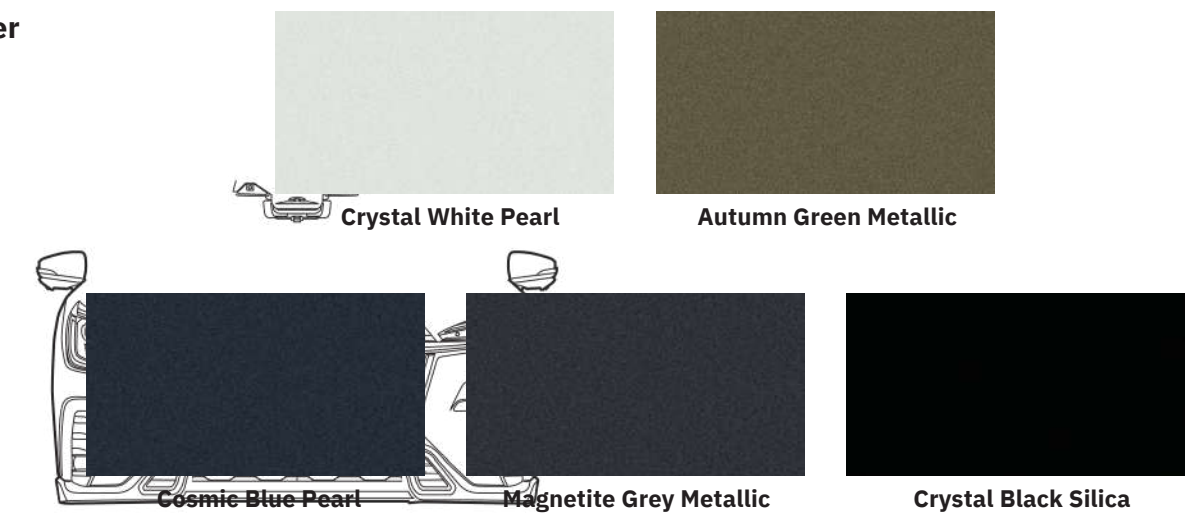

### Fotele

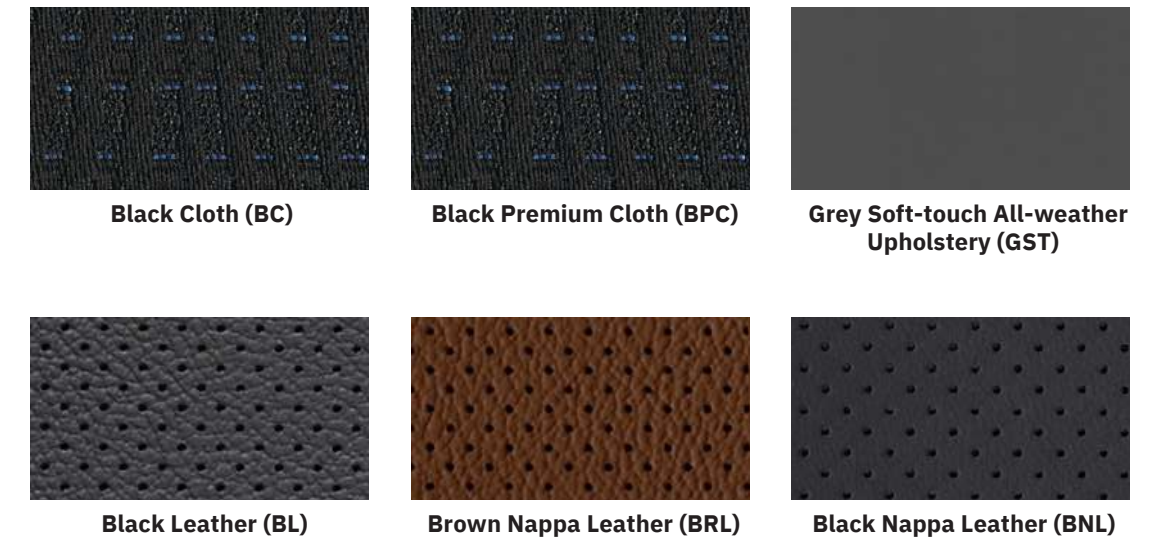

Zestawienia kolorów	Convenience	Touring	Onyx	Limited	Premier
Crystal White Pearl	BC	BPC	GST	BL	BRL lub BNL
Autumn Green Metallic	—	BPC	GST	BL	BRL lub BNL
Cosmic Blue Pearl	—	BPC	GST	BL	BRL lub BNL
Magnetite Grey Metallic	BC	BPC	GST	BL	BRL lub BNL
Crystal Black Silica	BC	BPC	GST	BL	BRL lub BNL

- brak dostępności

## 2024 Ascent Wersje wyposażenia



### Convenience

- 260-konny, 2,4-litrowy, 4-cylindrowy silnik SUBARU BOXER® z bezpośrednim wtryskiem paliwa i turbodoładowaniem (DIT).
- Symetryczny napęd na cztery koła Subaru Full-Time z X-MODE® i kontrolą zjazdu ze wzniesienia.
- Bezstopniowa przekładnia Lineartronic® CVT z aktywnym wektorowaniem momentu obrotowego.
- Technologia wspomagania kierowcy EyeSight®.
- LED-owe reflektory reagujące na ruch kierownicy (SRH) z asystentem świateł drogowych (HBA).
- 18-calowe felgi aluminiowe o srebrnym wykończeniu.
- Podwyższone relingi dachowe.
- Przyciemniane szyby.
- 8-kierunkowy, elektrycznie regulowany fotel kierowcy.
- Podgrzewane przednie siedzenia.
- Kanapa w drugim rzędzie siedzeń (8 pasażerów).
- Tapicerka materiałowa.
- Przypomnienie o pasażerach na tylnych siedzeniach.
- Elektryczne szyby z funkcją automatycznego podnoszenia/opuszczania dla kierowcy i pasażera z przodu.
- 4 porty USB.
- Trzystrefowa automatyczna klimatyzacja.
- Lusterko do podglądu wnętrza kabiny.
- LED-owe oświetlenie sufitowe i bagażnika.
- 19 uchwytów na kubki i butelki.
- Światła i sygnał dźwiękowy ostrzegający o niezapiętych pasach pasażerów z przodu i z tyłu.
- 11,6-calowy system multimedialny w stylu tabletu z ekranem dotykowym o wysokiej rozdzielczości, bezprzewodowym Apple CarPlay® i Android™ Auto, integracją ze smartfonem STARLINK®, 6 głośnikami, wejściami USB-A i USB-C, wejściem audio AUX, sterowaniem z kierownicy, łącznością Bluetooth® z funkcją aktywacji głosowej i streamingiem audio oraz możliwością obsługi SiriusXM®.



### Touring

#### Obejmuje funkcje Convenience i dodatkowe ulepszenia:

- Uciąż: 2270 kg
- 18-calowe felgi aluminiowe w kolorze szarym z wykończeniem maszynowym
- Elektrycznie przesuwany i uchylany panoramiczny szklany dach
- Lusterka boczne w kolorze nadwozia z wbudowanymi kierunkowskazami
- Elektryczna kłapa bagażnika z przełącznikiem blokady
- LED-owe światła przeciwmgielne
- Premium tapicerka materiałowa odporna na rozlania
- Podgrzewana kierownica owinięta skórą
- Skórzana gałka zmiany biegów
- Klucz zbliżeniowy z przyciskiem startu
- Automatyczne hamowanie wsteczne
- Detekcja martwego pola z asystentem zmiany pasa i ostrzeżeniem o ruchu poprzecznym z tyłu
- Automatyczna klimatyzacja w drugim rzędzie siedzeń
- Oświetlenie wnętrza z funkcją jednego dotyku
- Usługi Connected Services SUBARU STARLINK (wliczona bezpłatna 3-letnia subskrypcja)
- Opcjonalne fotele kapitańskie w drugim rzędzie (7 pasażerów)



### Limited

#### Obejmuje funkcje Touring i dodatkowe ulepszenia:

- X-MODE z funkcją, który oferuje możliwość wyboru między dwoma ustawieniami dostosowanymi do specyficznych warunków drogowych
- 20-calowe felgi aluminiowe w ciemnoszarym kolorze z wykończeniem maszynowym
- Dolne okładziny drzwiowe z chromowanymi akcentami
- Tapicerka wykończona skórą
- 12-kierunkowo regulowany fotel kierowcy i 4-kierunkowo regulowany fotel pasażera z przodu
- Pamięć ustawień fotela kierowcy w dwóch pozycjach
- Regulowane podparcie ud fotela kierowcy
- Podgrzewane zewnętrzne tylne siedzenia
- System audio Harman Kardon® z 14 głośnikami i dźwiękiem przestrzennym
- Składane osłony przeciwsłoneczne w drugim rzędzie
- System ograniczania rozproszenia uwagi DriverFocus®
- 6 portów USB
- 11,6-calowy system multimedialny w stylu tabletu z ekranem dotykowym o wysokiej rozdzielczości, nawigacją GPS, bezprzewodowym Apple CarPlay® i Android™ Auto, integracją ze smartfonem STARLINK®, wejściami USB-A i USB-C, wejściem audio AUX, sterowaniem z kierownicy, łącznością Bluetooth® z funkcją aktywacji głosowej i streamingiem audio oraz możliwością obsługi SiriusXM®
- Opcjonalne fotele kapitańskie w drugim rzędzie (7 pasażerów)



### Onyx Edition

#### Obejmuje funkcje Touring i dodatkowe ulepszenia:

- X-MODE z funkcją, który oferuje możliwość wyboru między dwoma ustawieniami dostosowanymi do specyficznych warunków drogowych
- Fotele kapitańskie w drugim rzędzie (7 pasażerów)
- 20-calowe felgi aluminiowe w ciemnym metalicznym wykończeniu
- Grill i obramowanie w kolorze Crystal Black Silica
- Włoty powietrza w przednim zderzaku w kolorze Crystal Black Silica
- Czarne obramowanie okien
- Lusterka boczne w kolorze Crystal Black Silica z wbudowanymi kierunkowskazami, wykończenie klapy bagażnika i spoiler dachowy w tym samym kolorze
- Czarne emblematy z unikalnym znakiem edycji Onyx
- Tapicerka all-weather o miękkim dotyku z kontrastowymi zielonymi przeszyciami
- Czarny akcent wykończenia wnętrza



### Premier

#### Obejmuje funkcje Limited i dodatkowe ulepszenia:

- Fotele kapitańskie w drugim rzędzie (7 pasażerów)
- Podgrzewane i wentylowane przednie siedzenia
- Wykończenie akcentów w matowym wzorze drewna
- Gniazdo zasilania AC 120 V
- Inteligentne lusterko wsteczne
- Kamera 360\*
- Wycieraczki z czujnikiem deszczu
- Elektrycznie składane lusterka boczne z satynowego chromu z wbudowanymi kierunkowskazami
- Chromowane klamki drzwi
- Tapicerka z brązowej lub czarnej skóry Nappa
- Ulepszona skórzana kierownica